



## NUGGET-ISMASKIN, MODULÆR FM-150AKE-HCN-SB

Produktserie: FM

Varenummer: F128-C107

Denna Hoshizaki FM-150AKE-HCN-SB är en Nugget-ismaskin, Modulær som producerar upp till 140 kg Nugget av hög kvalitet per 24 timmar.

Hoshizaki -ismakere genererer granulær is av høy kvalitet i to fuktighetsvarianter, for eksempel Nugget -is. I cocktailer er de tørre og harde isuggene det ideelle kjølemiddelet, ettersom de leverer akkurat den rette mengden fortykning, spesielt for sterke drikker, for eksempel Mojitos og Tiki Cocktails.

For matvisning har den lette strukturen til granulert is en rask avkjølingseffekt, noe som skaper et miljø med jevne temperaturer uten å forårsake ubehagelig frysing av fryseren. Dette er grunnen til at Hoshizaki Nugget is er svært populær og regnes som det ideelle materialet for å lage og legge attraktive matdisplayer. Ismaskinens ekstruderingshode utfører en høy kompresjon for å gi hardere og tørrere isklumper.

### Bærekraftig

FM-150AKE-HCN-SB bruker kjølemiddel R290. Dette naturlige kjølemidlet er ikke bare klimavennlig, men øker også maskinen når det gjelder ytelse og produksjonskapasitet.

### Materiale

Utsiden er laget av rustfritt stål. Den lukkede vannkretsen gir maksimal beskyttelse mot enhver form for forurensning under hele isproduksjonsprosessen. Alle Hoshizaki -maskiner er enkle å bruke, rengjøre og vedlikeholde.

### Unik teknologi

FM-serien har et arbeidsbasert erstatningssystem, som kan overvåkes med en intuitiv kontrollskjerm for forebyggende vedlikehold. Hoshizaki var den første som introduserte en automatisk skylling av vannkretser syklus, for å unngå skadelige mineralrester fra å tette det hydrauliske system og opprettholde topp sanitære forhold.

### Smart design

Som alle Hoshizaki Ice -produsenter er FM-150AKE-HCN-SB designet for å vare og leveres med smarte designutstyr. Nugget ismaskin bruker karbongrafitforinger i stedet for konvensjonelle kulelagre, slik at maskinen kan fungere helt uten fett. Her forhindrer fravær av bevegelige deler slitasje, mens de vannsmurrede lagrene beskytter systemet mot ubehagelig forkalkning og bakteriell forurensning.

### Plug & Play

Det smarte plug-and-play-designet garanterer et ekstremt enkelt og raskt oppsett.

### Fleksibilitet

Trenger du å øke produksjonskapasiteten din? De variable oppsettene med modulære binger og baser lar brukeren blande og matche avhengig av individuelle krav og betingelser. Dimensjonene til FM-150AKE-HCN-SB er mm.

## SPESIFIKASJON

Produktittel	Nugget-ismaskin, Modulær	CO2 ekvivalent (kg)	0,33
Produksjonskapasitet (kg/24t) ca. (OT* 10°C, VT* 10°C)	140	Kjølesystem	Luftkjølt
Eltilkobling	1/220 - 240V/50Hz	Produktkonfigurasjon	Modular
Elektrisk forbruk (kW)	0,405	Vekt, netto (kg)	63
Istype	Nugget	Vekt, brutto (kg)	70
Kjølemiddel	R290	Passende magasin(er)	B140SA, B210SA, B340SA



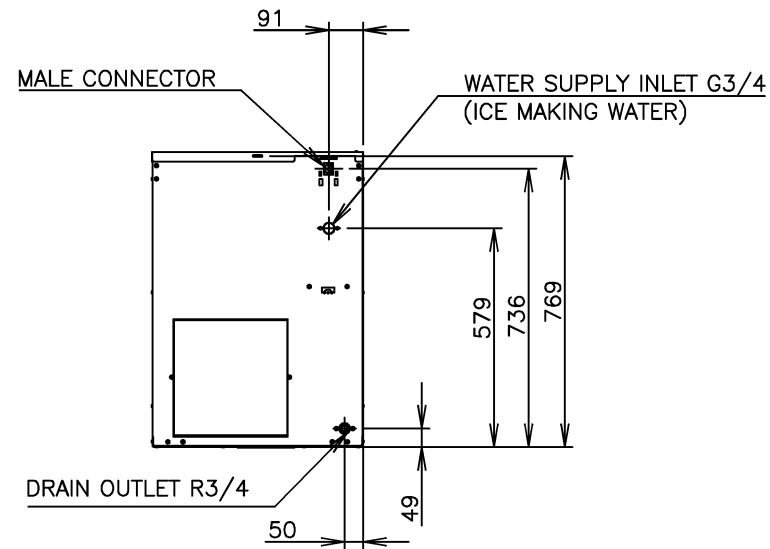
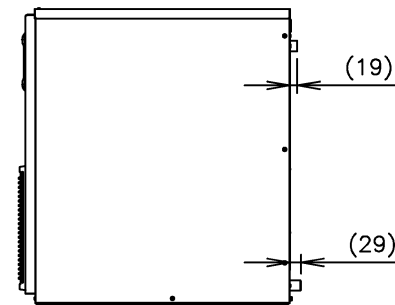
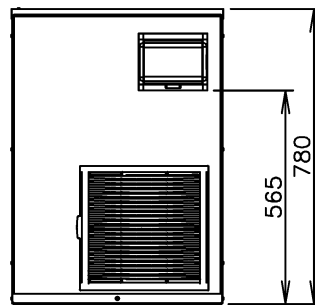
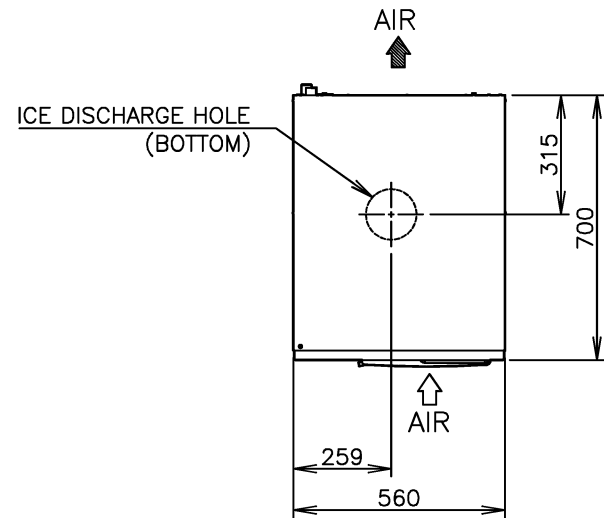

ITEM	HOSHIZAKI FLAKE ICE MAKER
MODEL	FM-150AKE-HCN-SB
POWER SUPPLY	1 Phase 220-240V 50Hz Capacity: 0.69kVA (2.9A)
AMPERAGE	2.3A Starting: 9.6A
ELECTRIC CONSUMPTION	405W (Power Factor: 77%)
ICE PRODUCTION PER 24h	Approx.140kg (Ambient Temp. 10° C, Water Temp. 10° C) Approx.120kg (Ambient Temp. 21° C, Water Temp. 15° C) Approx.100kg (Ambient Temp. 32° C, Water Temp. 21° C)
SHAPE OF ICE	Flake
MAX. STORAGE CAPACITY	Not Applicable
WATER CONSUMPTION PER 24h	Approx.0.14m <sup>3</sup> (Ambient Temp. 10° C, Water Temp. 10° C) Approx.0.12m <sup>3</sup> (Ambient Temp. 21° C, Water Temp. 15° C) Approx.0.10m <sup>3</sup> (Ambient Temp. 32° C, Water Temp. 21° C)
OUTSIDE DIMENSIONS	560 (W) x 700 (D) x 780mm (H)
HEAT REJECTION	800W (Ambient temp.32° C,Water temp.21° C)
CABINET	Stainless Steel, Galvanized Steel (Rear)
ICE MAKING SYSTEM	Thin ice forming inside Cylinder (Flake Ice)
WATER SUPPLY SYSTEM	Direct Connection to Water Main, Inlet: G3/4 (Rear)
DRAIN SYSTEM	Outlet: R3/4
COMPRESSOR	Hermetic
CONDENSER	Fin and Tube Type, Air-cooled
EVAPORATOR	Tube coiled around Cylinder (Solder Plated)
REFRIGERANT	R290/110g
BIN CONTROL	Actuator and Reed Switch (Time delay controlled)
ICE MAKING WATER CONTROL	Float Switch and Water Valve
ELECTRICAL CIRCUIT PROTECTION	Circuit Breaker, Earth Wire
REFRIGERANT CIRCUIT PROTECTION	Compressor Internal Thermostat (Auto-reset), Pressure Switch (Auto-reset)
MECHANISM PROTECTION	Micro Switch (Manual-reset)
INTERLOCK	Shutdown by Microprocessor (Manual-reset)
WEIGHT	Net: 63kg (Gross: 70kg)
PACKAGE	Carton 665 (W) x 820 (D) x 950mm (H)
ACCESSORIES	Mounting Bracket, Installation Kit
OPERATING CONDITIONS	Ambient Temp.: 5 - 40° C, Water Supply Temp.: 5-35° C Water Supply Pressure: 0.05-0.8MPa (0.5-8bar) Voltage Range: Rated Voltage ±6%

\*We reserve the right to make changes in specifications and design without prior notice.

1. Install the ice maker properly in accordance with the instructions on location, water supply/drain connections and electrical connections stated in the instruction and installation manuals provided.
2. The ice production depends on the ambient and water temperatures.  
Refer to the instruction manual.
3. Product Code: F128-C107

# HOSHIZAKI FLAKE ICE MAKER FM-150AKE-HCN-SB [Auger Type]

APPROVED KUROYANAGI	CHECKED SATO	DESIGNED NAKATA	DRAWN WANG	SCALE 1/20	TRIGONOMETRY
*	*	△	*****	DATE 2017.11.09	DRAWING NO. D21613
APPROVED	DESIGNED	SYMBOL	DATE		SYMBOL △