



ERGO LINE (GN 1/1) Singel - Kyla - Peltier

- ✓ Yteffektiv kylteknik
- ✓ Fantastiska isolervärden
- ✓ Enastående manöverbarhet

ScanBox Ergo Line - Singel - Kyla - Peltier: Modellserie som passar perfekt för kommersiella kök som kräver förvaring av kyld mat eller transportkapacitet. Intuitiv regulator, ergonomisk design och ett brett utbud av olika storlekar och tillbehör tillhandahåller en perfekt matchning till din verksamhet. Designad med ScanBox senaste ExP-teknik (Environmental Performance) som kombinerar ökad prestanda med minskad miljöpåverkan. Designad för att passa lika bra back of house som front of house vilket möjliggör exteriöra varumärkesalternativ



Funktion

Boxen är utrustad med ett peltier kylsystem som är placerat på baksidan av enheten. Systemet är konstruerat för smidigt underhåll och utan köldmedel. Kylanheten har en kompakt design och är en bra lösning för omfattande transportbehov. Prestanda optimerad nordiskt klimat.

Standard utrustning

Peltier kylsystem
Ställbar temperatur
Europeisk plugtyp

Tillval

Internationella plugtyper

Kapacitet

ScanBox Ergo Line bygger på GN 1/1 standard och är utrustad med 80 mm delning mellan gejderna. Enheten är utrustad med utbytbara stegar kan gejderdelningen enkelt anpassas för att nå specifika kapacitetsbehov i användningen. Även efter leverans - anpassa kapaciten över olika användningsområden under produktens livslängd

Standard utrustning

GN 1/1 80 mm avstånd
Löstagbara stegar
Tilt-Stop Funktion

Tillval

Anpassat gejderavstånd

Mobilitet

Det kraftfulla chassit gör enheten optimal för lastbilstransporter. Utrustad med univiersalhjul med dubbla kullager, två fasta och två svängbara hjul, ger en bra manövreringsförmåga även vid full last. Anpassningsbara tillval beroende på underlag liksom serietransporter med truckdrag.

Standard utrustning

Ø160 mm hjul
Dubbla hjullager
Transporthandtag *4

Tillval

Valbar hjulstorlek
Rostfria hjul
XC hjul
Truckdrag

Ease of Use

Transportboxen har redan som standard stort fokus på användarens ergonomi genom lättviktsprodukt, manövreringsförmåga etc. Enheten kan även utrustas med siktruta vilket väsentligt förenklar för kökspersonalen att lasta enheten, centralbroms för att underlätta start och stopp under transport.

Standard Equipment

Excenterlås
Extra lång spiralkabel
Ergonomiskt placerad regulator

Options

Siktruta / Glasdörr
Engreppshandtag
Centralbromssystem
Brickställ

Användarvänlighet

Aluminiuminsida för värmeledning och vikten vikten vikten Produktens utsida består av förstärkt plastlaminat med aluminiumprofiler, isoleringen består av polyuretanskum och insidan av anodiserad aluminium. Toppram och chassi består av rostfritt stål där chassit är klätt i gummi. Rostfri in och utsida är tillval.

Standard utrustning

Slät hygienisk insida
Slät rostfri topphuv
Rostfria profiler

Tillval

Exteriör Design

Transportboxen har även i grundutrustningen en ren, skandinavisk design som inte skäms för sig. Genom att anpassa enheten kan den bli en varumärkesförstärkare som front of house enhet eller som reklampelare under transporten - en design som förstärker varumärken.

Standard utrustning

Svart glansig utsida
Svart färg (RAL 9005)

Tillval

Valbara färger
Signature koncept

Produktsäkerhet

Våra produkter har testats av oberoende tredje part och uppfyller kraven för att bära CE märket i Europa.





Teknisk specifikation

Modellserie



Produktmodeller

Artikelnummer

CP08

ELSCP08

CP10

ELSCP10

CP12

ELSCP12

CP14

ELSCP14

Aktiv kyla

Regulator	Digitalt ställbar	Digitalt ställbar	Digitalt ställbar	Digitalt ställbar
Temperaturspann	Mellan +20°C - +3°C	Mellan +20°C - +3°C	Mellan +20°C - +3°C	Mellan +20°C - +3°C
Kylkälla	Termoelektrisk	Termoelektrisk	Termoelektrisk	Termoelektrisk
Nedkylningstid *1	30 min	35 min	40 min	45 min
Energiförbrukning till driftstemperatur *2	0,15 kWh	0,20 kWh	0,20 kWh	0,20 kWh

Kapacitet

Standard	GN 1/1	GN 1/1	GN 1/1	GN 1/1
Gejderavstånd	80 mm	80 mm	80 mm	80 mm
Antal 65 mm kantiner	8	10	12	14
Antal 100 mm kantiner	5	7	8	9
Antal 150 mm kantiner	3	4	5	6
Maxvikt per gejder	9 kg	9 kg	9 kg	9 kg
max lastvikt full enhet	72 kg	90 kg	108 kg	126 kg
Max totalvikt (full enhet)	130 kg	150 kg	170 kg	190 kg

Fysiska attribut

Yttre dimensioner (W x H x D) mm	540 x 1117 x 810	540 x 1275 x 810	540 x 1437 x 810	540 x 1597 x 810
Inre dimensioner (W x H x D) mm	352 x 727 x 600	352 x 887 x 600	352 x 1047 x 600	352 x 1207 x 600
Volym	154 Liter	187 Liter	221 Liter	255 Liter
Nettovikt (Tom enhet)	56 kg	60 kg	64 kg	68 kg
Dörröppning	270°	270°	270°	270°
Längd på spiralkabel	4,5 m	4,5 m	4,5 m	4,5 m

Elektriska attribut

Spänning / Fas	220-240V / 1 Phase	220-240V / 1 Phase	220-240V / 1 Phase	220-240V / 1 Phase
Frekvens	50-60 Hz	50-60 Hz	50-60 Hz	50-60 Hz
Märkström	1,48 A	1,48 A	1,48 A	1,48 A
Effekt	200 Watt	200 Watt	200 Watt	200 Watt
IP-Klass *3	22	22	22	22

Dimensionsritningar

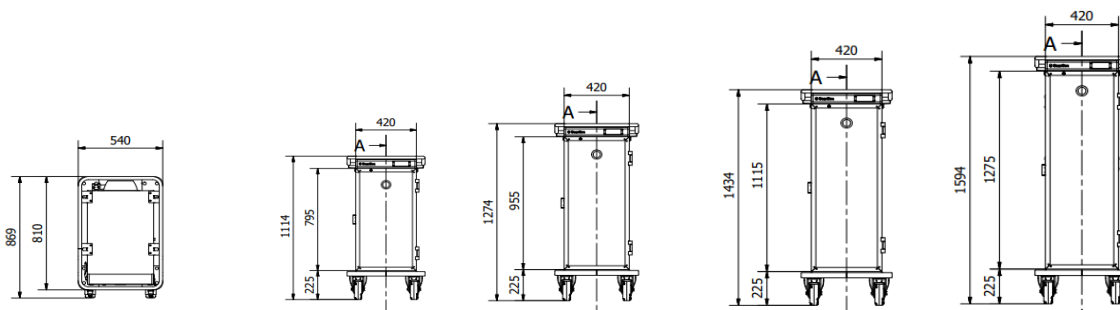

*1 - Tid för en varm enhet att nå 80 °C och för en kall enhet att nå 5 °C i medeltemperatur i luften inuti boxen. Omgivningstemperatur på 22 °C

*2 - Driftstemperatur i en varm enhet av 80 °C och en kall enhet av 5 °C med en omgivningstemperatur på 22 °C

*3 - IP22 = Skydd mot föremål större än 12mm och skydd mot droppande vatten, enheten får ej luta mer än 15° från normalvinkeln (IEC 60529)

*4 - Vertikala draghandtag standard på ELSCP14