

ERGO LINE (GN 1/1)
Singel - Värme - Statisk

- ✓ **Statisk uppvärmning med naturlig konvektion**
- ✓ **Fantastiska isolervärden**
- ✓ **Enastående manöverbarhet**



ScanBox Ergo Line - Singel - Värme - Statisk: modellserie som passar perfekt för alla kommersiella kök som kräver varmhållning eller transportkapacitet. Intuitiv regulator, ergonomisk design och ett brett utbud av olika storlekar och tillbehör tillhandahåller en perfekt matchning till din verksamhet. Designad med ScanBox senaste ExP-teknik (Environmental Performance) som kombinerar ökad prestanda med minskad miljöpåverkan. Designad för att passa lika bra back of house som front of house vilket möjliggör exteriöra varumärkesalternativ

Funktion

Boxen är utrustad med ett statiskt värmesystem som ger en mild värme genom naturlig konvektion. Elementet är säkert placerat på baksidan tillsammans med strömkontakten. Ställbar temperatur och ventilation gör att du kan ha kontroll över livsmedelskvaliteten. Uppvärmningstiden är ca 30-35 minuter.

Standard utrustning **Tillval**

Värmesystem baktill	Internationella plugtyper
Ställbar temperatur	
Ställbar ventilation	
Europeisk plugtyp	

Kapacitet

ScanBox Ergo Line bygger på GN 1/1 standard och är i standardutförande byggd med 80mm avstånd mellan gejderna. Stegarna kan genom tillvalet kundanpassad stege enkelt anpassas för att nå specifika kapacitetsbehov.

Standard utrustning **Tillval**

GN 1/1 80 mm avstånd	Anpassat gejderavstånd
Löstagbara stegar	
Tilt-Stop Funktion	

Mobilitet

Det kraftfulla chassit gör enheten optimal för lastbilstransporter. Utrustad med två fasta och två svängbara universalhjul som ger bra manövreringsförmåga även vid full last. Anpassningsbara hjul och bromsalternativ beroende på underlag liksom serietransporter med truckdrag.

Standard utrustning **Tillval**

Ø160 mm hjul	Alternativ hjulstorlek
Dubbla hjullager	Rostfria hjul
Transporthandtag *4	XC hjul
	Truckdrag

Användarvänlighet

Ergo Line är byggd med användarens ergonomi i fokus. Produkten har låg vikt och enkel manövreringsförmåga. Standardutrustad med TapSlam® som är en trycköppningsfunktion som gör det möjligt att öppna och stänga dörren i en enda rörelse. Utöver det erbjuds centralbroms som tillval för att underlätta start och stopp under transport.

Standard utrustning **Tillval**

TapSlam®	Siktruta
Extra lång spiralkabel	Centralbromssystem
Ergonomiskt placerad-regulator	

Konstruktion

Aluminiuminsida för optimal värmeledning, polyretanskum för effektiv isolering och en utsida som består av glasfiberförstärkt plastlaminat med rostfria profiler som minimerar värmeläckage. Toppram och chassi i rostfritt stål där chassit är klätt i gummi för att dämpa stötar.

Standard utrustning **Tillval**

Slät hygienisk insida	
Rostfria profiler	
Lastutrymme på toppen	

Exteriör Design

Transportboxen har även i grundutrustningen en ren, skandinavisk design som inte skäms för sig. Genom att anpassa enheten kan den bli en varumärkesförstärkare som front of house enhet eller som reklampelare under transporten.

Standard utrustning **Tillval**

Svart glansig utsida	Valbara färger
Svart färg (RAL 9005)	Signature koncept

Produktsäkerhet

Våra produkter har testats av oberoende tredje part och uppfyller kraven för att bära CE märket i Europa.





Teknisk specifikation

Modellserie



Produktmodeller	HS08	HS10	HS12	HS14
Artikelnummer	ELSHS08	ELSHS10	ELSHS12	ELSHS14
Aktiv värme				
Regulator	Digitalt ställbar	Digitalt ställbar	Digitalt ställbar	Digitalt ställbar
Värmekälla	Elektriskt element	Elektriskt element	Elektriskt element	Elektriskt element
Temperaturspann	Omgivningstemp - 90°C	Omgivningstemp - 90°C	Omgivningstemp - 90°C	Omgivningstemp - 90°C
Uppvärmningstid *1	30 min	30 min	30 min	35 min
Energi konsumtion till driftstemperatur *2	0,30 kWh	0,30 kWh	0,35 kWh	0,40 kWh
Kapacitet				
Standard	GN 1/1	GN 1/1	GN 1/1	GN 1/1
Gejderavstånd	80 mm	80 mm	80 mm	80 mm
Antal 65 mm kantiner	8	10	12	14
Antal 100 mm kantiner	5	7	8	9
Antal 150 mm kantiner	3	4	5	6
Maxvikt per gejder	9	9	9	9
max lastvikt full enhet	72	90	108	126
Max totalvikt (full enhet)	120 kg	142 kg	164 kg	250 kg
Fysiska attribut				
Yttre dimensioner (W x H x D) mm	540 x 1117 x 810	540 x 1277 x 810	540 x 1434 x 810	540 x 1597 x 810
Inre dimensioner (W x H x D) mm	352 x 727 x 600	352 x 887 x 600	352 x 1047 x 600	352 x 1207 x 600
Volym	154	187	221	255
Nettovikt (Tom enhet)	48 kg	52 kg	56 kg	61 kg
Dörröppning	270°	270°	270°	270°
Längd på spiralkabel	4,5 m	4,5 m	4,5 m	4,5 m
Elektriska attribut				
Spänning / Fas	220-240V / 1 Phase	220-240V / 1 Phase	220-240V / 1 Phase	220-240V / 1 Phase
Frekvens	50-60 Hz	50-60 Hz	50-60 Hz	50-60 Hz
Märkström	1,98 A	2,14 A	2,85 A	3,28 A
Effekt	450 W	550 W	650 W	750 W
IP-Klass *3	44	44	44	44

Dimensionsritningar

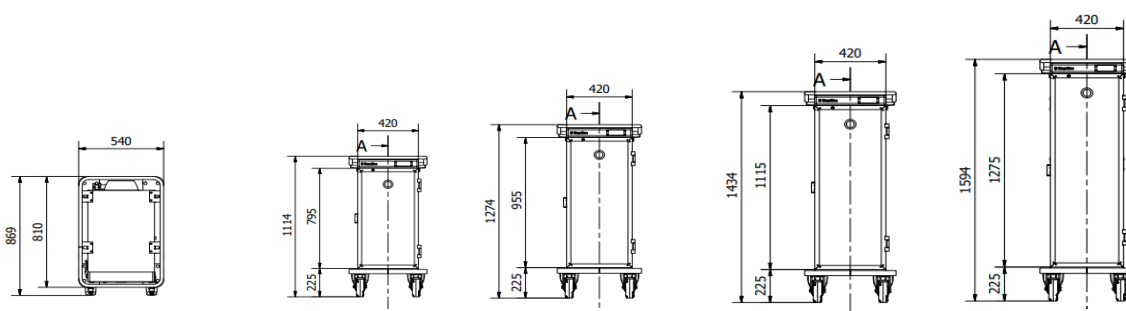

*1 - Tid för en varm enhet att nå 80 °C och för en kall enhet att nå 5 °C i medeltemperatur i luften inuti boxen. Omgivningstemperatur på 22 °C

*2 - Driftstemperatur i en varm enhet av 80 °C och en kall enhet av 5 °C med en omgivningstemperatur på 22 °C

*3 - IP44 = Skydd mot föremål större än 1mm och skydd mot strilande vatten från alla vinklar (IEC 60529)

*4 - Vertikala draghandtag standard på ELSHS14